

# ViLgrand



VJS11005

**СОКОВИЖИМАЛКА**

**КЕРІВНИЦТВО З ЕКСПЛУАТАЦІЇ  
РУКОВОДСТВО ПО ЕКСПЛУАТАЦИИ**

**Шановний покупцю! Дякуємо Вам за придбання товару Торгової Марки «Vilgrand». Наші вироби – вірні і надійні помічники у Вашому домашньому господарстві. Дякуємо за Ваш вибір!**

Для правильного користування та уникнення непорозумінь уважно ознайомтеся з даною Інструкцією з експлуатації. Вона містить важливу інформацію з техніки безпеки і користування приладом. Невиконання правил та рекомендацій, викладених в даній інструкції, може призвести до пожежі, вибуху, удару електричним струмом, опіків або інших серйозних травм. Зберігайте це керівництво з експлуатації, щоб мати можливість звернутися до нього в майбутньому або передати його, якщо знадобиться, наступному власникові разом з приладом.

При дотриманні правил експлуатації та техніки безпеки термін експлуатації приладу складає 5 років.

При покупці приладу переконайтеся в наявності дати продажу, підпису і штампу продавця.

Вимагайте від продавця перевірки у Вашій присутності справності і комплектності приладу.

### ТЕХНІЧНІ ХАРАКТЕРИСТИКИ

МОДЕЛЬ	VJS11005
ПОТУЖНІСТЬ	1100 Вт
НОМІНАЛЬНА НАПРУГА	220-240 В
НОМІНАЛЬНА ЧАСТОТА	50 Гц
КІЛЬКІСТЬ ШВИДКОСТЕЙ	2
ДІАМЕТР ЗАВАНТАЖУВАЛЬНОГО ОТВОРУ	75 мм
МАТЕРІАЛ ВИРОБУ	ХАРЧОВИЙ ПЛАСТИК, НЕРЖАВІЮЧА СТАЛЬ
КОНТЕЙНЕР ДЛЯ М'ЯКОТІ	2000 мл
СКЛЯНКА ДЛЯ СОКУ	1000 мл
LED ПІДСВІТКА	+
ПРОТИКРАПЛИННА СИСТЕМА	+
ЗАХИСТ ВІД ВИПАДКОВОГО ВМИКАННЯ	+
ЗАХИСТ МОТОРУ ВІД ПЕРЕГРІВУ	+
ГАБАРИТНІ РОЗМІРИ	279x200x400 мм
МАСА НЕТТО	3,84 кг

### КОМПЛЕКТНІСТЬ

СОКОВИЖИМАЛКА	1
СТАКАН ДЛЯ СОКУ	1
КОНТЕЙНЕР ДЛЯ М'ЯКОТІ	1
УПАКОВКА	1
КЕРІВНИЦТВО З ЕКСПЛУАТАЦІЇ	1
ГАРАНТІЙНИЙ ТАЛОН	1

## ОПИС

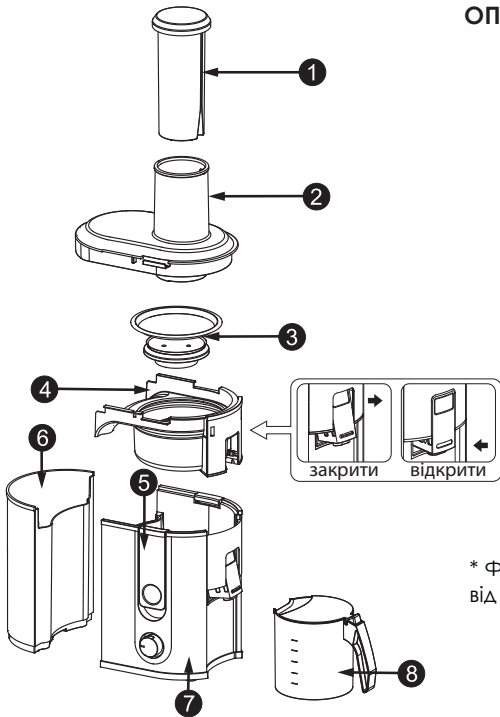

1. Штовхач
2. Прозора кришка із завантажувальним отвором
3. Сито
4. Середнє кільце
5. Ручка
6. Контейнер для жмиху
7. Корпус
8. Склянка для соку

\* Фактичний вигляд виробу може незначно відрізнятися від зображеного на малюнку.

## ВИКОРИСТАННЯ ЗА ПРИЗНАЧЕННЯМ

Цей прилад призначений виключно для застосування в домашніх умовах тільки для вичавлювання соків із фруктів та овочів. Не для комерційного використання!

Застосування приладу з іншою метою небезпечно і повністю виключено. Виробник / продавець не несуть відповідальності за шкоду, спричинену користувачем в результаті використання ним приладу не за призначенням або неправильного його обслуговування. Дозволяється використовувати прилад тільки згідно з пунктами, наведеними в цій інструкції. Тому суворо дотримуйтеся наступних вказівок.

## 1. ТЕХНІКА БЕЗПЕКИ

1.1 Перед використанням перевірте прилад (корпус, мережевий шнур, штепсель і інші комплектуючі) на наявність видимих пошкоджень. Не намагайтеся вмикати і використовувати прилад при наявності пошкоджень, а також не намагайтеся самостійно ремонтувати прилад! Зверніться в авторизований сервісний центр.

1.2 Перед увімкненням даного пристрою переконайтеся, що характеристики мережі відповідають даним приладу.

1.3 Прилад можуть використовувати особи з обмеженими фізичними, сенсорними здібностями чи розумовими вадами, або з нестачею досвіду та знання, якщо вони розуміють можливі небезпеки, або за ними здійснюється контроль відповідальною особою, щоб забезпечити безпеку використання приладу.

1.4 Діти віком від 3 до 8 років можуть тільки вмикати/вимикати прилад за умови, якщо

прилад розміщено/встановлено у нормальному передбаченому для нього робочому положенні. Крім того дітям має бути надано відповідний нагляд чи інструкції щодо безпечного користування приладом та вони усвідомили ризики небезпеки, які можуть виникнути під час використання приладу.

Діти віком від 3 до 8 років не повинні під'єднувати прилад до мережі електроживлення (штепсельної розетки), регулювати і чистити прилад чи виконувати роботи з технічного обслуговування, що здійснює користувач.

1.5 Не залишайте прилад під відкритим небом, охороняйте від прямого впливу вологи і не занурюйте в рідини.

1.6 Не піддавайте прилад дії високих температур і хімічно агресивних рідин.

1.7 Не допускайте звисання мережевого шнура з краю столу, стежте щоб шнур не торкався поверхонь, що нагріваються, гострих предметів, не допускайте заплутування шнура

1.8 Виймайте вилку з розетки електромережі, беручись не за шнур, а за вилку.

1.9 Прилад категорично забороняється вмикати, якщо:

- пошкоджений мережевий з'єднувальний шнур / штепсельна вилка,
- на приладі є видимі пошкодження,
- перед цим прилад впав.

Зверніться в авторизований сервісний центр для діагностики або ремонту.

1.10 Ніколи не залишайте пристрій працювати без нагляду. Перед очищенням, доглядом, спустошенням, а також при виникненні несправностей слід вимкнути всі вимикачі на приладі і вийняти вилку з розетки електромережі.

1.11 Встановлюйте прилад тільки на суху рівну поверхню на відстані не менше 5 см від стіни.

1.12 Перед початком роботи переконайтеся в тому, що прилад правильно зібраний. Не використовуйте приладдя, що не входить в комплект постачання. Не використовуйте прилад з пошкодженим фільтром!

1.13 Забороняється розбирати соковижималку, якщо вона під'єднана до електромережі.

1.14 Не торкайтеся до рухомих частин працюючого приладу!

1.15 Будьте обережні при поводженні з металевим фільтром - тертки фільтра дуже гострі!

1.16 Перед увімкненням переконайтеся, що кришка зафіксована ручкою-фіксатором. Соковижималка оснащена системою безпеки, яка не дозволить мотору увімкнутись, якщо кришка закрита нещільно.

1.17 Проштовхуйте продукти в завантажувальний отвір тільки за допомогою штовхача. Забороняється проштовхувати продукти пальцями!

1.18 Слідкуйте за тим, щоб під час роботи соковижималки стакан для соку, а також контейнер для жмиху не переповнювалися. Якщо контейнер для жмиху переповнений, вимкніть соковижималку від мережі, очистіть контейнер, приєднайте його до соковижималки і потім продовжуйте.

1.19 Прилад оснащений захистом мотора від перегріву. Якщо мотор працюватиме дуже довго і перегріється, спрацює захист і мотор вимкнеться. Дайте мотору повністю охолонути близько 30 хв, потім можна продовжити роботу.

1.20 Не можна вмикати соковижималку без завантаження або перевантажувати її продуктами!

1.21 Соковижималку не можна використовувати для отримання соків з кокосів та інших твердих фруктів і овочів.

1.22 Ніколи не використовуйте прилад в приміщеннях, де зберігаються легкозаймисті матеріали або утворюються вибухонебезпечні гази.

1.23 З метою безпеки всі роботи з ремонту та обслуговування приладу, крім очищення, повинні виконуватися тільки представниками авторизованих сервісних центрів компанії «ViLgrand».

## 2. ЕКСПЛУАТАЦІЯ

2.1 Розпакуйте прилад і перевірте, чи не пошкоджені виріб і приладдя. Ретельно вимийте частини, які будуть стикатися з продуктами і просушіть. Корпус протріть м'якою злегка вологою тканиною.

2.2 Зберіть соковижималку. Перед складанням переконайтеся, що двигун вимкнений і прилад від'єднаний від мережі. Встановіть верхню частину соковижималки на корпус. Встановіть фільтр з тертками. Підставте контейнер для збору м'якоті під кришку, а стакан - під носик для соку. Встановіть прозору кришку і застібніть фіксатор.

**УВАГА! Соковижималка оснащена системою безпеки, яка не дозволить мотору увімкнутись, якщо кришка закрита нещільно.**

Під'єднайте прилад до електромережі.

2.3 Ретельно вимийте овочі / фрукти. Видаліть шкірку і кісточки, поріжте на невеликі шматочки, які б легко проходили в завантажувальний отвір.

2.4 Переконайтеся, що перемикач швидкостей перебуває в положенні 0. Під'єднайте соковижималку до електромережі. Виберіть підходящу швидкість:

I - для м'яких продуктів (груші, полуниця, помаранчі, сливи, грейпфрути, лимони, виноград, диня);

II - для твердих продуктів (артишоки, морква, яблука, перець, буряк, картопля, селера).

2.5 Увімкніть соковижималку, приблизно через 5 секунд починайте додавати фрукти/овочі в завантажувальний отвір, користуючись штовхачем, що входять в комплект. Не натискайте занадто сильно!

**НИ В ЯКОМУ РАЗІ НЕ ПРОШТОВХУЙТЕ ПРОДУКТИ ПАЛЬЦЯМИ АБО СТОРОННІМИ ПРЕДМЕТАМИ!**

Завантажуйте продукти тільки при працюючому двигуні.

2.6 Для кращого результату вичавлюйте сік протягом приблизно 30 секунд, потім вимкніть соковижималку на 1 хв, якщо потрібно - увімкніть ще на 30 секунд і так далі. Після 3-4 повторів зробіть перерву 15 хв, щоб мотор охолов. При такому режимі роботи навантаження на мотор оптимальне і соковижималка прослужить довше.

2.7 Коли стакан для соку або контейнер для жмиху наповняться, вимкніть соковижималку, від'єднайте вилку електроживлення від мережі, вилийте сік зі стакана і / або видаліть жмих з контейнера, встановіть стакан і контейнер на місце. Потім можна під'єднати прилад в мережу, і продовжити роботу.

2.8 Після закінчення роботи переведіть перемикач швидкостей у положення 0 і від'єднайте соковижималку від електромережі.

## ДОГЛЯД ТА ОЧИЩЕННЯ

1. Після використання вимкніть соковижималку і від'єднайте її від мережі.
2. Відсуньте фіксатор, зніміть кришку і знімну частину корпусу з фільтром, притримуючи за носик з одного боку і за низ верхньої частини корпусу з іншого, від'єднайте контейнер для жмиху.
3. Промийте всі знімні частини водою з невеликою кількістю миючого засобу і висушіть. Корпус протріть м'якою вологою тканиною.
4. Заборонено мити корпус соковижималки під краном або занурювати його в воду!
5. Не використовуйте жорсткі мочалки, агресивні і / або абразивні миючі засоби, так як вони можуть пошкодити поверхню.

## ЗБЕРІГАННЯ

Зберігайте соковижималку в зібраному вигляді в сухому добре провітрюваному приміщенні, у недоступному для дітей місці.

## ВАШ ВНЕСОК У ЗАХИСТ НАВКОЛИШНЬОГО СЕРЕДОВИЩА

### **Утилізація транспортної упаковки**

Просимо Вас по можливості здати упаковку в пункт прийому вторсировини.

### **Утилізація приладу**

Електричні та електронні прилади, що відпрацювали свій строк, часто містять шкідливі речовини необхідні для їх роботи і безпеки. При неправильній утилізації приладів та їх потрапінні в побутове сміття такі речовини можуть завдати шкоди здоров'ю людини і навколишньому середовищу. Тому не рекомендується викидати прилади що відпрацювали свій строк разом зі звичайним побутовим сміттям. Рекомендуємо Вам здати такий прилад в пункт прийому та утилізації електричних та електронних приладів. До моменту відправлення на утилізацію прилад повинен зберігатися в безпечному місці.

**Уважаемый покупатель! Благодарим Вас за покупку изделия Торговой Марки «ViLgrand». Наши изделия - верные и надежные помощники в Вашем домашнем хозяйстве. Спасибо за Ваш выбор!**

Для правильной эксплуатации и во избежание недоразумений, внимательно ознакомьтесь с данным Руководством по эксплуатации. В нем содержатся важные указания по технике безопасности и пользованию прибором.

Невыполнение правил, изложенных в данном руководстве по эксплуатации, может привести к пожару, взрыву, удару электрическим током, ожогам или другим серьезным травмам.

Сохраняйте данное руководство по эксплуатации, чтобы иметь возможность обратиться к нему в будущем или передать его, если понадобится, следующему владельцу вместе с прибором.

При соблюдении правил эксплуатации и техники безопасности срок службы прибора составляет 5 лет.

При покупке прибора убедитесь в наличии даты продажи, подписи продавца и штампа магазина.

Требуйте от продавца проверки в Вашем присутствии исправности и комплектности прибора.

### ТЕХНИЧЕСКИЕ ХАРАКТЕРИСТИКИ

МОДЕЛЬ	VJS11005
МОЩНОСТЬ	1100 Вт
НОМИНАЛЬНОЕ НАПРЯЖЕНИЕ	220-240 В
НОМИНАЛЬНАЯ ЧАСТОТА	50 Гц
КОЛИЧЕСТВО СКОРОСТЕЙ	2
ДИАМЕТР ЗАГРУЗОЧНОГО ОТВЕРСТИЯ	75 мм
МАТЕРИАЛ ИЗДЕЛИЯ	ПИЩЕВОЙ ПЛАСТИК, НЕРЖАВЕЮЩАЯ СТАЛЬ
КОНТЕЙНЕР ДЛЯ МЯКОТИ	2000
СТАКАН ДЛЯ СОКА	1000 мл
LED ПОДСВЕТКА	+
ПРОТИВОКАПЕЛЬНАЯ СИСТЕМА	+
ЗАЩИТА ОТ СЛУЧАЙНОГО ВКЛЮЧЕНИЯ	+
ЗАЩИТА МОТОРА ОТ ПЕРЕГРЕВА	+
ГАБАРИТНЫЕ РАЗМЕРЫ	279x200x400 мм
МАССА НЕТТО	3,84 кг

### КОМПЛЕКТНОСТЬ

СОКОВЫЖИМАЛКА	1
СТАКАН ДЛЯ СОКА	1
КОНТЕЙНЕР ДЛЯ МЯКОТИ	1
УПАКОВКА	1
РУКОВОДСТВО ПО ЭКСПЛУАТАЦИИ	1
ГАРАНТИЙНЫЙ ТАЛОН	1

## ОПИСАНИЕ

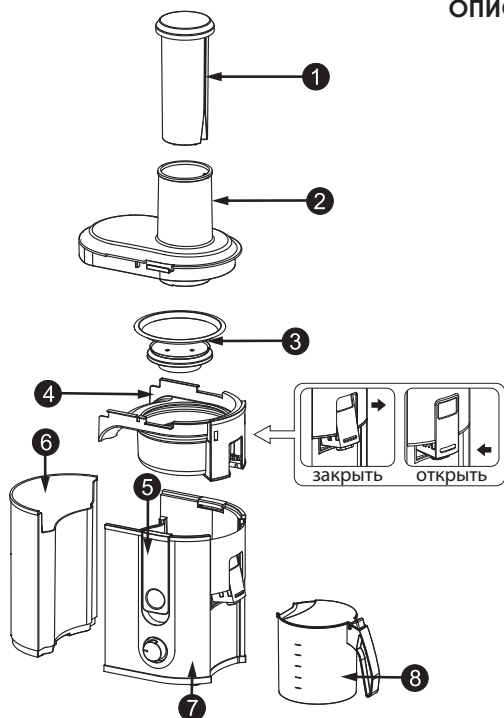

1. Толкатель
2. Прозрачная крышка с загрузочным отверстием
3. Сито
4. Среднее кольцо
5. Ручка
6. Контейнер для жмыха
7. Корпус
8. стакан для сока

\* Фактический вид изделия может незначительно отличаться от изображенного на рисунке.

## ИСПОЛЬЗОВАНИЕ ПО НАЗНАЧЕНИЮ

Этот прибор предназначен исключительно для применения в домашних условиях только для выжимания соков из фруктов и овощей. Не для коммерческого использования!

Применение для других целей опасно и полностью исключено. Производитель/продавец не несет ответственности за ущерб, причиненный пользователю в результате использования им прибора не по назначению или неправильному обслуживанию. Разрешается использовать прибор только согласно пунктам, приведенным в данном руководстве по эксплуатации. Поэтому строго соблюдайте приведенные ниже указания.

## 1. ТЕХНИКА БЕЗОПАСНОСТИ

1.1 Перед использованием проверьте прибор (корпус, сетевой шнур, штепсельную вилку и другие комплектующие) на наличие видимых повреждений. Не пытайтесь включать и использовать прибор при наличии повреждений, а также не пытайтесь самостоятельно ремонтировать прибор! Обратитесь в авторизованный сервисный центр.

1.2 Перед включением данного устройства убедитесь, что характеристики сети соответствуют характеристикам прибора.

1.3 Прибор могут использовать лица с ограниченными физическими, сенсорными способностями и умственными недостатками, или с недостатком опыта и знания, если они понимают возможные опасности, либо за ними осуществляется контроль ответственным лицом, чтобы обеспечить безопасность использования прибора.

1.4 Дети в возрасте от 3 до 8 лет могут только включать / выключать прибор при условии,

если прибор размещен / установлен в нормальном предусмотренном для него рабочем положении. Кроме того, детям должен быть предоставлен соответствующий присмотр или инструкции по безопасному использованию прибора и они осознали риски опасности, которые могут возникнуть во время использования устройства.

Дети в возрасте от 3 до 8 лет не должны подключать прибор к сети электропитания (штепсельной розетки), регулировать и чистить прибор или выполнять работы по техническому обслуживанию, осуществляемые пользователем.

1.5 Не оставляйте прибор под открытым небом, предохраняйте от прямого воздействия влаги и не погружайте в жидкости.

1.6 Не подвергайте прибор действию высоких температур и химически агрессивных жидкостей.

1.7 Не допускайте свисания сетевого шнура с края стола, следите чтобы шнур не касался нагреваемых поверхностей, острых предметов, не допускайте запутывания шнура.

1.8 Вынимайте вилку из розетки электросети, берясь не за шнур, а за вилку.

1.9 Прибор категорически запрещается включать, если:

- поврежден сетевой соединительный шнур/штепсельная вилка,
- на приборе имеются видимые повреждения,
- перед этим прибор упал.

Обратитесь в авторизованный сервисный центр для диагностики или ремонта.

1.10 Никогда не оставляйте включенный прибор без присмотра. Перед очисткой, уходом, опорожнением, а также при возникновении неисправностей следует выключить все выключатели на приборе и вынуть вилку из розетки электросети.

1.11 Устанавливайте прибор только на сухую ровную поверхность на расстоянии не менее 5 см от стены.

1.12 Перед началом работы убедитесь в том, что прибор правильно собран. Не используйте принадлежности, не входящие в комплект поставки. Не используйте прибор с поврежденным фильтром!

1.13 Запрещается разбирать соковыжималку, если она подключена к электросети.

1.14 Не прикасайтесь к движущимся частям работающего прибора!

1.15 Будьте осторожны при обращении с металлическим фильтром – терки фильтра очень острые!

1.16 Перед включением убедитесь, что крышка зафиксирована ручкой-фиксатором. Соковыжималка оснащена системой безопасности, которая не позволит мотору включиться, если крышка закрыта не плотно.

1.17 Проталкивайте продукты в загрузочное отверстие только при помощи толкателя. Запрещается проталкивать продукты пальцами!

1.18 Следите за тем, чтобы во время работы соковыжималки стакан для сока, а также контейнер для жмыха не переполнялись. Если контейнер для жмыха переполнен, отключите соковыжималку от сети, очистите контейнер, присоедините его к соковыжималке и затем продолжайте.

1.19 Прибор оснащен защитой мотора от перегрева. Если мотор работает слишком долго и перегревается, сработает защита и мотор отключится. Дайте мотору полностью остыть около 30 мин, затем можно продолжить работу.

1.20 Нельзя включать соковыжималку без загрузки либо перегружать её продуктами!

1.21 Соковыжималку нельзя использовать для получения соков из кокосов и других твердых фруктов и овощей.

1.22 Никогда не эксплуатируйте прибор в помещениях, где хранятся легковоспламеняющиеся материалы или образуются взрывоопасные газы.

1.23 В целях безопасности все работы по ремонту и обслуживанию прибора, кроме чистки, должны выполняться только представителями авторизованных сервисных центров компании «ViLgrand».

## 2. ЭКСПЛУАТАЦИЯ

2.1 Распакуйте прибор и проверьте, не повреждены ли изделие и принадлежности. Тщательно вымойте части, которые будут соприкасаться с продуктами и просушите. Корпус протрите мягкой слегка влажной тканью.

2.2 Соберите соковыжималку. Перед сборкой убедитесь, что двигатель выключен и прибор отключен от сети. Установите верхнюю часть соковыжималки на корпус. Установите фильтр с терками. Подставьте контейнер для сбора мякоти под крышку, а стакан - под носик для сока. Установите прозрачную крышку и застегните фиксатор.

**ВНИМАНИЕ! Соковыжималка оснащена системой безопасности, которая не позволит мотору включиться, если крышка закрыта не плотно.**

Подключите прибор к электросети.

2.3 Тщательно вымойте овощи / фрукты. Удалите кожуру и косточки, порежьте на небольшие кусочки, которые бы легко проходили в загрузочное отверстие.

2.4 Убедитесь, что переключатель скоростей находится в положении 0. Подключите соковыжималку к электросети. Выберите подходящую скорость:

I - для мягких продуктов (груши, клубника, апельсины, сливы, грейпфруты, лимоны, виноград, дыня);

II - для твердых продуктов (артишоки, морковь, яблоки, перец, свекла, картофель, сельдерей).

2.5 Включите соковыжималку, приблизительно через 5 секунд начинайте подавать фрукты/овощи в загрузочное отверстие, пользуясь толкателем, входящим в комплект. Не нажимайте слишком сильно!

**НИ В КОЕМ СЛУЧАЕ НЕ ПРОТАЛКИВАЙТЕ ПРОДУКТЫ ПАЛЬЦАМИ ИЛИ ПОСТОРОННИМИ ПРЕДМЕТАМИ!**

Загружайте продукты только при работающем двигателе.

2.6 Для лучшего результата выжимайте сок в течение приблизительно 30 секунд, затем выключите соковыжималку на 1 мин, если нужно – включите ещё на 30 секунд и так далее. После 3-4 повторов сделайте перерыв 15 мин, чтобы мотор остыл. При таком режиме работы нагрузка на мотор оптимальная и соковыжималка прослужит дольше.

2.7 Когда стакан для сока или контейнер для жмыха наполнятся, выключите соковыжималку, отсоедините вилку электропитания от сети, вылейте сок из стакана и/ или удалите жмых из контейнера, установите их на место. Затем можно подсоединить прибор в сеть, и продолжить работу.

2.8 По окончании работы переведите переключатель скоростей в положение 0 и отсоедините соковыжималку от электросети.

## УХОД И ЧИСТКА

1. После использования выключите соковыжималку и отсоедините её от сети.
2. Отодвиньте фиксатор, снимите крышку и съёмную часть корпуса с фильтром, придерживая за носик с одной стороны и за низ верхней части корпуса с другой, отсоедините контейнер для жмыха.
3. Промойте все съёмные части водой с небольшим количеством моющего средства и высушите. Корпус протрите мягкой влажной тканью.
4. Запрещено мыть корпус соковыжималки под краном либо погружать его в воду!
5. Не используйте жесткие мочалки, агрессивные и/или абразивные моющие средства, так как они могут повредить поверхность.

## ХРАНЕНИЕ

Храните соковыжималку в собранном виде в сухом хорошо проветриваемом помещении.

## ВАШ ВКЛАД В ЗАЩИТУ ОКРУЖАЮЩЕЙ СРЕДЫ

### **Утилизация транспортной упаковки**

Просим Вас по возможности сдать упаковку в пункт приёма вторсырья.

### **Утилизация отслужившего прибора**

Отслужившие электрические и электронные приборы часто содержат необходимые для их работы и безопасности вредные вещества. При неправильном обращении с отслужившими приборами и их попадании в бытовой мусор такие вещества могут нанести вред здоровью человека и окружающей среде. Поэтому не рекомендуется выбрасывать отслужившие приборы вместе с обычным бытовым мусором.

Рекомендуем Вам сдать отслуживший прибор в пункт приёма и утилизации электрических и электронных приборов.

До момента отправления на утилизацию отслуживший прибор должен храниться в безопасном месте.

**ViLgrand** 

