

# ViLgrand

**ПИЛОСОС**  
**ПЫЛЕСОС**



## **VVC2035C**

**КЕРІВНИЦТВО З ЕКСПЛУАТАЦІЇ**  
**РУКОВОДСТВО ПО ЭКСПЛУАТАЦИИ**

**Шановний покупцю!****Дякуємо Вам за придбання товару Торгової Марки ViLgrand.****Наші вироби - вірні і надійні помічники у Вашому домашньому господарстві.****Дякуємо за Ваш вибір!**

Для правильного користування та уникнення непорозумінь уважно ознайомтеся з даною Інструкцією з експлуатації. Вона містить важливу інформацію з техніки безпеки і користування приладом.

Невиконання правил та рекомендацій, викладених в даній інструкції, може призвести до пожежі, вибуху, удару електричним струмом, опіків або інших серйозних травм.

Зберігайте це керівництво з експлуатації, щоб мати можливість звернутися до нього в майбутньому або передати його, якщо знадобиться, наступному власникові разом з приладом.

При дотриманні правил експлуатації та техніки безпеки термін експлуатації приладу складає 5 років.

При купівлі приладу переконайтеся в наявності дати продажу, підпису і штампу продавця. Вимагайте від продавця перевірки у Вашій присутності справності і повної комплектності приладу.

**ТЕХНІЧНІ ХАРАКТЕРИСТИКИ**

<b>ПОТУЖНІСТЬ</b>	<b>2000 Вт</b>
<b>НОМІНАЛЬНА НАПРУГА</b>	<b>220-240 В</b>
<b>НОМІНАЛЬНА ЧАСТОТА</b>	<b>50/60 Гц</b>
<b>ВАКУУМ</b>	<b>18 кПа</b>
<b>РІВЕНЬ ШУМУ</b>	<b>≤72 дБ</b>
<b>ДОВЖИНА ШНУРА</b>	<b>4,5 м</b>
<b>ОБ'ЄМ ПИЛОЗБІРНИКА</b>	<b>3 л</b>
<b>АВТОМАТИЧНЕ ЗМОТУВАННЯ ШНУРА</b>	<b>+</b>
<b>ВИСОКА ПОТУЖНІСТЬ ВСМОКТУВАННЯ</b>	<b>+</b>
<b>СИСТЕМА «УЛЬТРА-ЦИКЛОН»</b>	<b>+</b>
<b>ГАБАРИТИ ПРИСТРОЮ</b>	<b>400x270x350 мм</b>
<b>МАСА НЕТТО</b>	<b>4,6 кг</b>

**КОМПЛЕКТНІСТЬ**

<b>ПИЛОСОС</b>	<b>1</b>
<b>ЩІТКА ПІДЛОГА-КИЛИМ ШИРОКА</b>	<b>1</b>
<b>НАСАДКА КОМБІНОВАНА ВУЗЬКА</b>	<b>1</b>
<b>НАСАДКА МЕБЛЕВА</b>	<b>1</b>
<b>ТРУБА ТЕЛЕСКОПІЧНА</b>	<b>1</b>
<b>ШЛАНГ</b>	<b>1</b>
<b>ІНСТРУКЦІЯ</b>	<b>1</b>
<b>ГАРАНТІЙНИЙ ТАЛОН</b>	<b>1</b>

\*Виробник залишає за собою право вносити зміни в зовнішній вигляд, комплектацію, технічне або програмне забезпечення виробу без попереднього повідомлення.

## ОПИС

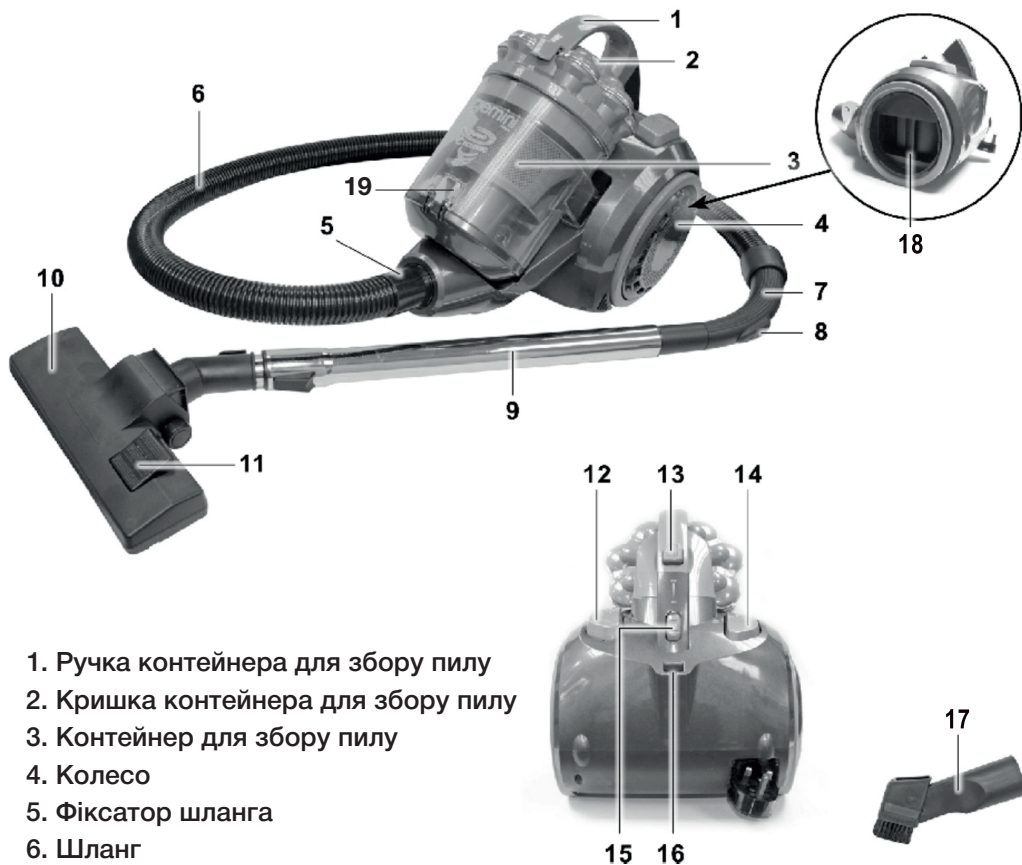

1. Ручка контейнера для збору пилу
2. Кришка контейнера для збору пилу
3. Контейнер для збору пилу
4. Колесо
5. Фіксатор шланга
6. Шланг
7. Ручка шланга
8. Регулятор потоку повітря
9. Металева труба
10. Щітка «підлога-килим»
11. Перемикач вибору поверхні
12. Кнопка вмикання/вимикання
13. Кнопка фіксації контейнера для збору пилу
14. Кнопка змотування кабелю живлення
15. Перемикач потужності
16. Кріплення для щітки «підлога-килим»
17. Насадка «меблі-щілина»
18. Вентиляційні отвори
19. Кнопка відкриття дна контейнера для збору пилу

## ВИКОРИСТАННЯ ЗА ПРИЗНАЧЕННЯМ

Цей прилад призначений виключно для застосування в домашніх умовах для прибирання приміщень. Застосування для інших цілей небезпечно і повністю виключено. Виробник / продавець не несе відповідальності за шкоду, завдану користувачеві в результаті використання ним пристрою не за призначенням або неправильного його обслуговування. Дозволяється використовувати прилад тільки згідно з пунктами, наведеними в цьому керівництві з експлуатації. Тому, будь ласка, виконуйте наведені нижче вказівки.

### ТЕХНІКА БЕЗПЕКИ

1. Перед використанням перевірте прилад (корпус, мережевий шнур, штепсель та інші комплектуючі) на наявність видимих пошкоджень. Не намагайтеся вмикати і використовувати прилад при наявності пошкоджень, а також не намагайтеся самостійно ремонтувати прилад! Зверніться в авторизований сервісний центр.
2. Перед вмиканням даного пристрою переконайтеся, що характеристики мережі відповідають характеристикам приладу.
3. Прилад можуть використовувати особи з обмеженими фізичними, сенсорними здібностями чи розумовими вадами, або з нестачею досвіду та знання, якщо вони розуміють можливі небезпеки, або за ними здійснюється контроль відповідальною особою, щоб забезпечити безпеку використання приладу.
4. Цей прилад можуть використовувати діти віком від 8 років і старше, якщо вони перебувають під наглядом дорослих або їх проінструктовано про безпечне користування приладом і вони розуміють можливі небезпеки. Чищення та обслуговування приладів можливо для дітей старше 8 років під наглядом дорослих. Прилад та його шнур потрібно тримати недосяжним для дітей менше 8 років. Не дозволяйте дітям гратися з приладом або користуватися ним без нагляду дорослих!
5. Не залишайте прилад під відкритим небом, охороняйте від прямого впливу вологи і не занурюйте в рідини. Не використовуйте на вулиці, не прибирайте вологі поверхні або велике і важке сміття.
6. Використовуйте тільки аксесуари, рекомендовані виробником.
7. Не піддавайте прилад дії високих температур і хімічно агресивних рідин.
8. Не тягніть і не носіть пилосос за провід, не згинайте провід і не пережимайте його (наприклад, дверима). Слідкуйте щоб шнур не торкався поверхонь, що нагріваються, гострих предметів, не допускайте заплутування шнура.
9. Виймайте вилку з розетки електромережі, беручись не за шнур, а за вилку.
10. Не торкайтеся до працюючого пилососа і будь-яких його частин (шнур, штепсельна вилка) мокрими або вологими руками.
11. Не блокуйте ніякі отвори працюючого пилососа, не ставте на них предмети і не накривайте. Не використовуйте пилосос, якщо отвори забиті, регулярно очищуйте їх від пилу та сміття.
12. Не допускайте, щоб волосся, частини одягу, пальці і т.д. були в безпосередній близькості від отворів пилососа або рухомих частин.

13. Вимикайте всі вимикачі на корпусі, перш ніж відключити вилку електроживлення від мережі.
  14. Будьте особливо обережні при прибиранні сходів.
  15. Не збирайте пирососом горючі рідини і сірники, палаючі або тліючі предмети, такі як недопалки або гарячий попіл.
  16. Не використовуйте пиросос без мішка або фільтра.
  17. Ніколи не використовуйте прилад в приміщеннях, де зберігаються легкозаймисті матеріали або утворюються вибухонебезпечні гази.
  18. Прилад категорично забороняється вмикати, якщо:
    - пошкоджений мережевий з'єднувальний шнур / вилка,
    - на приладі є видимі пошкодження,
    - перед цим прилад вгав.
- Зверніться в авторизований сервісний центр для діагностики або ремонту.
19. Ніколи не залишайте пристрій працювати без нагляду. Перед очищенням або розбиранням, а також при виникненні несправностей слід вимкнути всі вимикачі на приладі і вийняти вилку з розетки.
  20. З метою безпеки всі роботи з ремонту та обслуговування приладу, крім очищення, повинні виконуватися тільки представниками авторизованих сервісних центрів компанії ViLgrand.

## **ЕКСПЛУАТАЦІЯ**

1. Вставте шланг в отвір в пирососі.
2. Вставте рукоятку в трубку і притисніть.
3. Якщо необхідно Вставте подовжувальну трубку
4. Витягніть шнур електроживлення настільки, наскільки необхідно. Слідкуйте за обмежувальною міткою на шнурі.
5. Якщо Ви витягли більше шнура, ніж необхідно, можете змотати непотрібну частину натисканням на кнопку змотування шнура живлення.
6. Натисніть на кнопку увімк/вимк, щоб увімкнути пиросос.
7. Використовуйте регулятор потужності, щоб регулювати потужність всмоктування.

## **ДОГЛЯД ТА ОЧИЩЕННЯ**

1. Вимкніть пиросос та від'єднайте його з електромережі.
2. Протріть зовнішню поверхню корпусу м'якою тканиною з миючим засобом, що не містить абразивних речовин.
3. Заборонено занурювати прилад у воду, чи будь-які рідини.

## **ОЧИЩЕННЯ КОНТЕЙНЕРА ДЛЯ ЗБОРУ ПИЛУ**

1. Від'єднайте пиросос від електромережі.
2. Зніміть контейнер для збору пилу. Для цього натисніть на кнопку фіксації контейнера для збору пилу.
3. Витрусіть сміття з контейнера для збору пилу. Для цього натисніть на кнопку відкриття дна контейнера для збору пилу.

## ОЧИЩЕННЯ ФІЛЬТРІВ

1. Чистити фільтри слід не рідше одного разу на рік. При частому використанні пилососа промивайте фільтри після кожних 3-5 чищень пилосбірника.
2. Від'єднайте пилосос від електромережі.
3. Відкрийте кришку контейнера для збирання пилу та вийміть губчастий фільтр.
4. Вийміть HEPA фільтр з відсіку в колесі. Для цього поверніть кришку відсіку в колесі за годинниковою стрілкою.
5. Промийте теплою проточною водою пластикові частини фільтрів, а також губчастий фільтр, після чого ретельно просушіть усі деталі. Після чищення встановіть фільтри на місце.

## ВАШ ВНЕСОК У ЗАХИСТ НАВКОЛИШНЬОГО СЕРЕДОВИЩА

### **Утилізація транспортної упаковки**

Просимо Вас, по можливості, здати упаковку в пункт прийому вторсировини після закінчення гарантійного терміну.

### **Утилізація приладу**

Електричні та електронні прилади, що відпрацювали свій строк, часто містять шкідливі речовини необхідні для їх роботи і безпеки. При неправильній утилізації приладів та їх потраплянні в побутове сміття такі речовини можуть завдати шкоди здоров'ю людини і навколишньому середовищу. Тому не рекомендується викидати прилади що відпрацювали свій строк разом зі звичайним побутовим сміттям.

Рекомендуємо Вам здати такий прилад в пункт прийому та утилізації електричних та електронних приладів.

До моменту відправлення на утилізацію прилад повинен зберігатися в безпечному місці.

**Уважаемый покупатель!****Благодарим Вас за покупку изделия Торговой Марки ViLgrand.****Наши изделия - верные и надежные помощники в Вашем домашнем хозяйстве.****Спасибо за Ваш выбор!**

Для правильной эксплуатации и во избежание недоразумений, внимательно ознакомьтесь с данным Руководством по эксплуатации. В нем содержатся важные указания по технике безопасности и пользованию прибором.

Невыполнение правил, изложенных в данном руководстве по эксплуатации, может привести к пожару, взрыву, удару электрическим током, ожогам или другим серьезным травмам. Сохраняйте данное руководство по эксплуатации, чтобы иметь возможность обратиться к нему в будущем или передать его, если понадобится, следующему владельцу вместе с прибором.

При соблюдении правил эксплуатации и техники безопасности срок службы прибора составляет 5 лет.

*При покупке прибора убедитесь в наличии даты продажи, подписи продавца и штампа магазина.*

*Требуйте от продавца проверки в Вашем присутствии исправности и комплектности прибора.*

**ТЕХНИЧЕСКИЕ ХАРАКТЕРИСТИКИ**

<b>МОЩНОСТЬ</b>	2000 Вт
<b>НОМИНАЛЬНОЕ НАПРЯЖЕНИЕ</b>	220-240 В
<b>НОМИНАЛЬНАЯ ЧАСТОТА</b>	50/60 Гц
<b>ВАКУУМ</b>	18 кПа
<b>УРОВЕНЬ ШУМА</b>	72 дБ
<b>ДЛИНА ШНУРА</b>	4,5 м
<b>ОБЪЁМ ПЫЛЕСБОРНИКА</b>	3 л
<b>АВТОМАТИЧЕСКОЕ СМАТЫВАНИЕ ШНУРА</b>	+
<b>ВЫСОКАЯ МОЩНОСТЬ ВСАСЫВАНИЯ</b>	+
<b>СИСТЕМА «УЛЬТРА-ЦИКЛОН»</b>	+
<b>ГАБАРИТЫ УСТРОЙСТВА</b>	400x270x350 мм
<b>МАССА НЕТТО</b>	4,6 кг

**КОМПЛЕКТНОСТЬ**

<b>ПЫЛЕСОС</b>	1
<b>ЩЁТКА ПОЛ-КОВЁР ШИРОКАЯ</b>	1
<b>НАСАДКА КОМБИНИРОВАННАЯ УЗКАЯ</b>	1
<b>НАСАДКА МЕБЕЛЬНАЯ</b>	1
<b>ТРУБА ТЕЛЕСКОПИЧЕСКАЯ</b>	1
<b>ШЛАНГ</b>	1
<b>ИНСТРУКЦИЯ</b>	1
<b>ГАРАНТИЙНЫЙ ТАЛОН</b>	1

\*Производитель оставляет за собой право вносить изменения во внешний вид, комплектацию, техническое или программное обеспечение изделия без предварительного уведомления.

## ОПИСАНИЕ

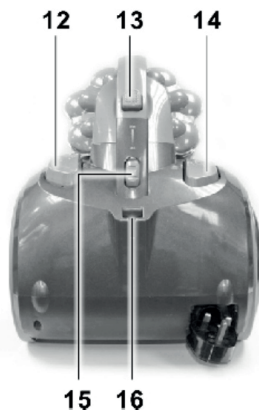
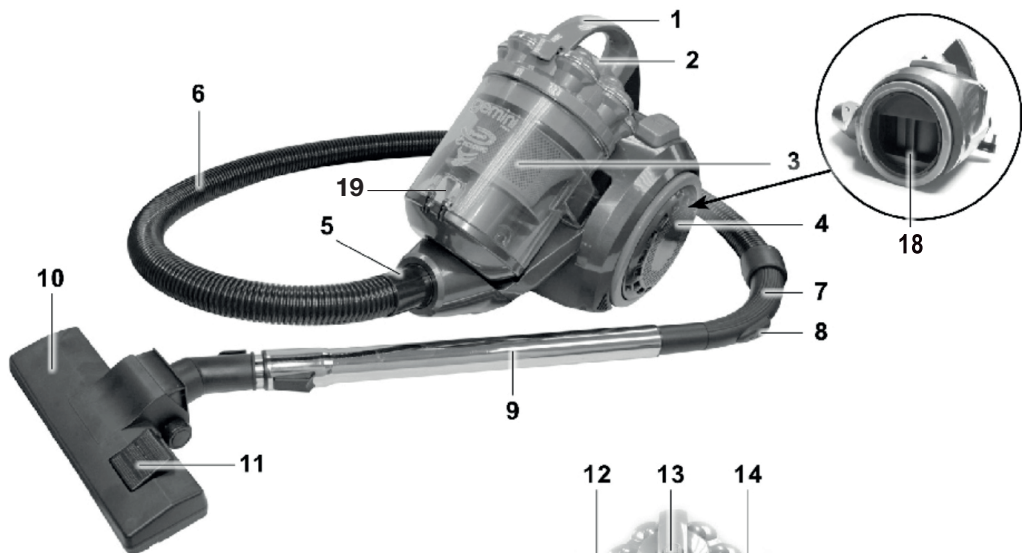

1. Ручка контейнера для сбора пыли
2. Крышка контейнера для сбора пыли
3. Контейнер для сбора пыли
4. Колесо
5. Фиксатор шланга
6. Шланг
7. Рукоятка
8. Регулятор потока воздуха
9. Металлическая труба
10. Щётка «пол-ковёр»
11. Переключатель выбора поверхности
12. Кнопка включения/выключения
13. Кнопка фиксации контейнера для сбора пыли
14. Кнопка сматывания шнура питания
15. Переключатель мощности
16. Крепление для щётки «пол-ковёр»
17. Насадка «мебель-щель»
18. Вентиляционные отверстия
19. Кнопка открытия дна контейнера для сбора пыли

## ИСПОЛЬЗОВАНИЕ ПО НАЗНАЧЕНИЮ

Этот прибор предназначен исключительно для применения в домашних условиях для уборки помещений. Применение для других целей опасно и полностью исключено. Производитель/продавец не несет ответственности за ущерб, причиненный пользователю в результате использования им прибора не по назначению или неправильного обслуживания. Разрешается использовать прибор только согласно пунктам, приведенным в данном руководстве по эксплуатации. Поэтому строго соблюдайте приведенные ниже указания.

### ТЕХНИКА БЕЗОПАСНОСТИ

1. Перед использованием проверьте прибор (корпус, сетевой шнур, штепсельную вилку и другие комплектующие) на наличие видимых повреждений. Не пытайтесь включать и использовать прибор при наличии повреждений, а также не пытайтесь самостоятельно отремонтировать прибор! Обратитесь в авторизованный сервисный центр.
2. Перед включением данного устройства убедитесь, что характеристики сети соответствуют характеристикам прибора.
3. Прибор могут использовать лица с ограниченными физическими, сенсорными способностями и умственными недостатками, или с недостатком опыта и знания, если они понимают возможные опасности, либо за ними осуществляется контроль ответственным лицом, чтобы обеспечить безопасность использования прибора.
4. Данный прибор могут использовать дети в возрасте от 8 лет и старше, если они находятся под наблюдением взрослых или проинструктированы о безопасном пользовании прибором и понимают возможные опасности. Чистка и обслуживание приборов возможна для детей старше 8 лет, находящихся под присмотром. Прибор и его шнур нужно держать недосягаемыми для детей менее 8 лет. Не позволяйте детям играть с прибором или пользоваться им без присмотра взрослых!
5. Не оставляйте прибор под открытым небом, предохраняйте от прямого воздействия влаги и не погружайте в жидкости. Не используйте на улице, не убирайте влажные поверхности или крупный и тяжелый мусор.
6. Используйте только аксессуары, рекомендованные производителем.
7. Не подвергайте прибор действию высоких температур и химически агрессивных жидкостей.
8. Не тяните и не носите пылесос за провод, не сгибайте провод и не пережимайте его (например, дверями). Следите чтобы шнур не касался нагревающихся поверхностей, острых предметов, не допускайте запутывания шнура.
9. Вынимайте вилку из розетки электросети, берясь не за шнур, а за вилку.
10. Не прикасайтесь к работающему пылесосу и любым его частям (шнур, штепсельная вилка) мокрыми либо влажными руками.
11. Не блокируйте никакие отверстия работающего пылесоса, не ставьте на них предметы и не накрывайте. Не используйте пылесос, если отверстия забиты, регулярно очищайте их от пыли и мусора.
12. Не допускайте, чтобы волосы, части одежды, пальцы и т.д. оказывались в непосред-

ственной близости от отверстий пылесоса или движущихся частей.

13. Выключайте все выключатели на корпусе, прежде чем отключить вилку электропитания от сети.

14. Будьте особенно осторожны при уборке лестниц.

15. Не убирайте пылесосом горючие жидкости и спички, горящие или тлеющие предметы, такие как окурки или горячий пепел.

16. Не используйте пылесос без мешка или фильтра

17. Никогда не используйте прибор в помещениях, где хранятся легковоспламеняющиеся материалы или образуются взрывоопасные газы.

18. Прибор категорически запрещается включать, если:

– поврежден сетевой соединительный шнур/штепсельная вилка,

– на приборе имеются видимые повреждения,

– перед этим прибор упал.

Обратитесь в авторизованный сервисный центр для диагностики или ремонта.

19. Никогда не оставляйте включенный прибор без присмотра. Перед очисткой или разборкой, а также при возникновении неисправностей следует выключить все выключатели на приборе и вынуть вилку из розетки электросети.

20. В целях безопасности все работы по ремонту и обслуживанию прибора, кроме чистки, должны выполняться только представителями авторизованных сервисных центров компании ViLgrand.

## **ЭКСПЛУАТАЦИЯ**

1. Вставьте шланг в отверстие в пылесосе.

2. Вставьте рукоятку в трубку и прижмите.

3. Если необходимо вставьте удлинительную трубку

4. Вытяните шнур электропитания настолько, насколько необходимо. Следите за ограничительной меткой на шнуре.

5. Если Вы вытянули больше шнура, чем необходимо, можете сматывать ненужную часть нажатием на кнопку сматывания шнура питания.

6. Нажмите на кнопку вкл/выкл, чтобы включить пылесос.

7. Используйте регулятор мощности, чтобы регулировать мощность всасывания.

## **УХОД И ЧИСТКА**

1. Выключите пылесос и отсоедините его от электросети.

2. Протрите внешнюю поверхность корпуса мягкой тканью с добавлением моющего средства, не содержащего абразивных веществ.

3. Запрещается погружать изделие и шнур питания в воду или любые жидкости.

## **ОЧИСТКА КОНТЕЙНЕРА ДЛЯ СБОРА ПЫЛИ**

1. Отсоедините пылесос от электросети.

2. Снимите контейнер для сбора пыли. Для этого нажмите на кнопку фиксации контейнера для сбора пыли.

3. Вытряхните мусор из контейнера. Для этого нажмите на кнопку открытия дна контейнера для сбора пыли.

## **ОЧИСТКА ФИЛЬТРОВ**

1. Чистить фильтры следует не реже одного раза в месяц. При частом использовании пылесоса промывайте фильтры после каждых 3-5 чисток пылесборника.
2. Отсоедините пылесос от электросети.
3. Откройте крышку контейнера для сбора пыли и извлеките губчатый фильтр.
4. Извлеките HEPA фильтр из отсека в колесе. Для этого поверните крышку отсека в колесе по часовой стрелке.
5. Промойте теплой проточной водой пластиковые части фильтров, а также губку фильтра, после чего тщательно просушите все детали. После чистки установите фильтры на место.

## **ВАШ ВКЛАД В ЗАЩИТУ ОКРУЖАЮЩЕЙ СРЕДЫ**

### ***Утилизация транспортной упаковки***

Просим Вас по возможности сдать упаковку в пункт приёма вторсырья после окончания гарантийного срока.

### ***Утилизация отслужившего прибора***

Отслужившие электрические и электронные приборы часто содержат необходимые для их работы и безопасности вредные вещества. При неправильном обращении с отслужившими приборами и их попадании в бытовой мусор такие вещества могут нанести вред здоровью человека и окружающей среде. Поэтому не рекомендуется выбрасывать отслужившие приборы вместе с обычным бытовым мусором.

Рекомендуем Вам сдать отслуживший прибор в пункт приёма и утилизации электрических и электронных приборов.

До момента отправления на утилизацию отслуживший прибор должен храниться в безопасном месте.

НАША веб-сторінка



НАШ instagram

